

R8/17C...L120/11C

Version : PS(+)

fr Notice de montage et d'utilisation

Moteurs tubulaires pour protections solaires

Informations importantes pour:

• l'installateur / • l'électricien / • l'utilisateur

À transmettre à la personne concernée!

L'original de cette notice doit être conservée par l'utilisateur.



Sommaire

Généralités	3
Garantie	3
Consignes de sécurité	4
Remarques pour l'utilisateur	4
Remarques pour le montage et la mise en service	4
Utilisation conforme	6
Montage et démontage du câble de connexion enfichable	6
Montage du câble de connexion enfichable.....	6
Démontage du câble de connexion enfichable pour moteurs tubulaires Ø45 / Ø58.....	7
Montage	8
Montage du moteur.....	8
Démontage du tenon.....	8
Montage de la roue avec dispositif de blocage	8
Montage de la roue avec raccord vissé	9
Sécurisation du moteur contre tout désaxement.....	9
Raccordement de la roue avec l'axe Ø45 + Ø58.....	9
Montage du moteur dans l'axe	10
Réglage des positions de fin de course avec les interrupteurs	10
Effacement des positions de fin de course avec les interrupteurs.....	12
Réglage des positions de fin de course avec le kit de réglage	13
Effacement des positions de fin de course avec le kit de réglage.....	15
Remarques à l'attention de l'électricien spécialisé	16
Élimination	16
Maintenance	16
Caractéristiques techniques Ø45	17
Caractéristiques techniques Ø58	17
Que faire si...	18
Exemple de raccordement.....	20
Déclaration de conformité	21

Généralités

Ces moteurs tubulaires sont des équipements de qualité supérieure présentant les caractéristiques suivantes :

- Optimisés pour les applications de protection solaire
- Installation possible sans butée (du point sorti au point rentré)
- Reconnaissance automatique des positions de fin de course grâce à un système électronique intelligent lors de l'utilisation de systèmes de butée
- Pas d'ajustement ultérieur des fins de course : Lors de l'utilisation d'un système de butées, les changements de tablier/toile sont compensés automatiquement.
- Réglage aisé des fins de course du tablier/de la toile par pression d'un bouton sur le kit de réglage ou par le biais d'un interrupteur sur le moteur
- Conviennent pour les stores bannes, les stores bannes cassettes, les écrans, les stores à projection et les ombrages pour jardin d'hiver. Les types « + » sont spécialement conçus pour les stores bannes cassettes
- Sollicitation considérablement réduite des butées et du tablier/de la toile
- Montage à gauche ou à droite
- Possibilité de brancher plusieurs moteurs en parallèle
- Compatibles avec les moteurs précédents avec fin de course électronique (câble de raccordement à 4 brins)
- Utilisation possible d'un large choix de commandes du fabricant du moteur
- Fonctionnement respectueux de l'installation et du moteur permettant d'accroître leur durée de vie
- Pour câble de connexion enfichable

Veuillez respecter la présente notice de montage et d'utilisation pour l'installation ainsi que pour le réglage de l'appareil.



La date de fabrication est composée des quatre premiers chiffres du numéro de série.

Les chiffres 1 et 2 indiquent l'année et les chiffres 3 et 4 la semaine calendaire.

Exemple : Semaine calendaire 24 de l'année 2012

N° de série :	1224XXXXX
---------------	-----------

Explication des pictogrammes

	PRUDENCE	PRUDENCE signale un risque pouvant entraîner des blessures s'il n'est pas évité.
	ATTENTION	ATTENTION signale des mesures à prendre pour éviter des dommages matériels.
		Indique des conseils d'utilisation et autres informations utiles.

Garantie

Toute modification du moteur et toute installation inappropriée allant à l'encontre de cette notice et de nos autres consignes peuvent causer des blessures corporelles graves ou représenter un risque pour la santé des utilisateurs, par ex. des contusions. C'est pourquoi, toute modification de la construction ne peut être effectuée qu'après nous en avoir informés et après obtention de notre accord. Nos consignes, notamment celles mentionnées dans la présente notice de montage et d'utilisation, doivent être respectées impérativement.

Toute modification des produits allant à l'encontre de leur utilisation conforme n'est pas autorisée.

Lorsqu'ils utilisent nos produits, les fabricants des produits finis et les installateurs doivent impérativement tenir compte et respecter toutes les dispositions légales et administratives nécessaires, en particulier les dispositions relatives à la compatibilité électromagnétique actuellement en vigueur, notamment en ce qui concerne la production du produit fini, l'installation et le service clientèle.



Consignes de sécurité

Les consignes de sécurité et avertissements suivants ont pour but de prévenir les risques et d'éviter les dommages corporels et matériels.

Remarques pour l'utilisateur

Remarques générales

- Tous les travaux et toutes les autres activités, y compris les travaux de maintenance et de nettoyage, réalisés sur les installations électriques et l'installation même, doivent être effectués uniquement par des personnes qualifiées, notamment des électriciens spécialisés.
- Ces appareils peuvent être utilisés par des enfants à partir de 8 ans et par des personnes dont les facultés physiques, sensorielles ou mentales sont diminuées ou qui manquent d'expérience et/ou de connaissances, dans la mesure où ils/elles sont surveillés ou bien si l'emploi sûr de l'appareil leur a été enseigné et qu'ils/elles ont compris les risques en découlant. Les enfants ne doivent pas jouer avec l'appareil.
- Le niveau d'usure et de détérioration des installations doit être régulièrement contrôlé par une personne qualifiée.
- N'utilisez pas les installations si une réparation ou un réglage est nécessaire.
- Surveillez les installations lorsqu'elles sont en mouvement et éloignez les personnes jusqu'à ce qu'elles soient complètement fermées.
- Observez la zone de danger de l'installation pendant le fonctionnement.
- Déconnectez l'installation de l'alimentation électrique lorsque des opérations d'entretien, telles que le nettoyage des vitres, sont en cours dans le voisinage.
- Veillez à conserver une distance suffisante (au moins 40 cm) entre les pièces mobiles et les objets avoisinants.



Prudence

Consignes de sécurité à respecter pour éviter les blessures graves

- **Éliminez ou sécurisez les points d'écrasement et de cisaillement.**

Remarques pour le montage et la mise en service

Remarques générales

- Les consignes de sécurité de la norme EN 60335-2-97 doivent être respectées. Notez que ces consignes de sécurité ne sont en aucun cas exhaustives car cette norme ne peut recenser toutes les sources de danger. Par exemple, la construction du produit motorisé, le comportement du moteur lorsqu'il est installé ou l'application du produit fini dans le domaine d'utilisation de l'utilisateur final ne peuvent pas être pris en compte par le fabricant du moteur.
Pour toute question ou en cas d'incertitude concernant les consignes de sécurité mentionnées dans la norme, adressez-vous au fabricant du produit partiel ou du produit fini correspondant.
- Respectez toutes les normes et prescriptions en vigueur pour l'installation électrique.
- Tous les travaux et toutes les autres activités, y compris les travaux de maintenance et de nettoyage, réalisés sur les installations électriques et l'installation même, doivent être effectués uniquement par des personnes qualifiées, notamment des électriciens spécialisés.
- Seuls les pièces de rechange, les outils et les dispositifs accessoires autorisés par le fabricant du moteur doivent être utilisés.
En utilisant des produits tiers non agréés ou en modifiant l'installation et ses accessoires, vous mettez en danger votre sécurité et celle de tiers ; c'est pourquoi l'utilisation de produits d'autres marques non agréés ou les modifications pour lesquelles nous n'avons pas été concertés et que nous n'avons pas permises ne sont pas autorisées. Nous déclinons toute responsabilité pour les dommages dus au non-respect de cette consigne.

- Montez les dispositifs de commande à portée de vue du produit motorisé, mais éloignés des pièces mobiles, à une hauteur supérieure à 1,5 m.
- Les dispositifs de commande fixes doivent être installés de manière visible.
- Les caractéristiques du produit motorisé doivent être compatibles avec le couple assigné et la durée de fonctionnement assignée.
Vous trouverez les caractéristiques techniques (couple nominal, durée de fonctionnement) sur la plaque signalétique du moteur tubulaire.
- Les pièces mobiles du moteur doivent être montées à plus de 2,5 m du sol ou de tout autre plan donnant accès au moteur.
- Réglez/Programmez correctement les positions de fin de course après la mise en service pour garantir le fonctionnement sûr de l'installation.
- Les moteurs équipés d'un câble H05VV-F ne doivent être installés qu'en intérieur.
- Les moteurs équipés d'un câble de connexion H05RR-F, S05RN-F ou 05RN-F peuvent être utilisés en extérieur et en intérieur.
- Pour la mise du moteur dans l'axe, utilisez exclusivement les composants figurant dans le catalogue d'accessoires mécaniques en vigueur du fabricant du moteur. Montez-les conformément aux indications du fabricant.
- Lorsque le moteur pour tabliers/toiles est installé dans une zone indiquée spécifiquement (par ex. issues de secours, zones dangereuses, zones de sécurité), respectez toutes les normes et prescriptions en vigueur correspondantes.



Prudence

Consignes de sécurité à respecter pour éviter les blessures graves

- **Pendant le fonctionnement des installations et appareils électriques ou électroniques, certains composants, tels que le bloc d'alimentation, sont soumis à une tension électrique dangereuse. Toute intervention par des personnes non qualifiées ou tout non-respect des avertissements peut causer des blessures corporelles ou des dommages matériels.**
- **Prudence lors de tout contact avec le moteur tubulaire. Celui-ci peut en effet chauffer pendant le fonctionnement pour des raisons liées à sa technologie.**
- **Avant d'installer la motorisation, enlevez tous les câbles inutiles et mettez hors service tout équipement qui n'est pas nécessaire pour un fonctionnement motorisé.**
- **Éliminez ou sécurisez les points d'écrasement et de cisaillement.**
- **Lors de l'installation du moteur, prévoyez un système de coupure du réseau sur tous les pôles avec une largeur d'ouverture de contact d'au moins 3 mm par pôle (EN 60335).**
- **En cas d'endommagement du câble secteur du moteur, remplacez ce dernier par un câble du même type disponible auprès du fabricant du moteur.**

Attention

Consignes de sécurité à respecter pour éviter les dommages matériels.

- **Veillez à conserver une distance suffisante entre les pièces mobiles et les objets avoisinants.**
- **Ne transportez jamais le moteur par le câble de connexion.**
- **Assurez-vous de la fixation sûre des raccords encliquetables et des vis des supports.**
- **Assurez-vous que rien ne frotte sur le moteur tubulaire comme, par ex. les attaches du tablier/de la toile, des vis.**



Utilisation conforme

Le type de moteur tubulaire décrit dans la présente notice est exclusivement destiné au fonctionnement de stores bannes, de stores bannes cassettes, d'écrans, de stores à projection et d'ombrages pour jardin d'hiver.

L'utilisation dans des installations couplées est uniquement possible lorsque les pièces de l'installation sont parfaitement synchronisées et atteignent au même instant les positions de fin de course.

Le type de moteur tubulaire « + » est spécialement conçu pour le fonctionnement de stores bannes cassettes nécessitant un couple de fermeture élevé (fermeture correcte de la cassette).

Pour les applications de volets roulants, veuillez employer exclusivement les types de moteurs tubulaires conçus à cet effet.

Ce type de moteur tubulaire est conçu pour être utilisé dans des installations individuelles (un moteur par axe).

Ce type de moteur tubulaire ne doit pas être utilisé dans une atmosphère explosive.

Le câble de connexion ne doit pas être utilisé pour transporter le moteur. Pour ce faire, utilisez toujours le tube du moteur.

Toutes les autres applications, utilisations et modifications ne sont pas autorisées pour des raisons de sécurité dans le but de protéger l'utilisateur et les tiers car elles pourraient entraver la sécurité de l'installation et ainsi présenter un risque de dommages corporels et matériels. Le fabricant du moteur décline toute responsabilité pour les dommages dus au non-respect de cette consigne.

Les indications de cette notice d'utilisation doivent être impérativement respectées lors du fonctionnement de l'installation ou de sa réparation. Le fabricant du moteur décline toute responsabilité pour les dommages dus à une utilisation inappropriée.

Montage et démontage du câble de connexion enfichable

Montage du câble de connexion enfichable

Veillez à **couper la tension** du câble de connexion puis insérez-le dans la tête du moteur jusqu'à ce que vous entendiez l'ergot du moteur s'enclencher. Le cas échéant, utilisez un tournevis plat pour pouvoir enfoncer l'embout plus loin. Placez le tournevis dans l'une des deux fentes prévues à cet effet sur le connecteur.

Contrôlez l'enclenchement.

G+plug

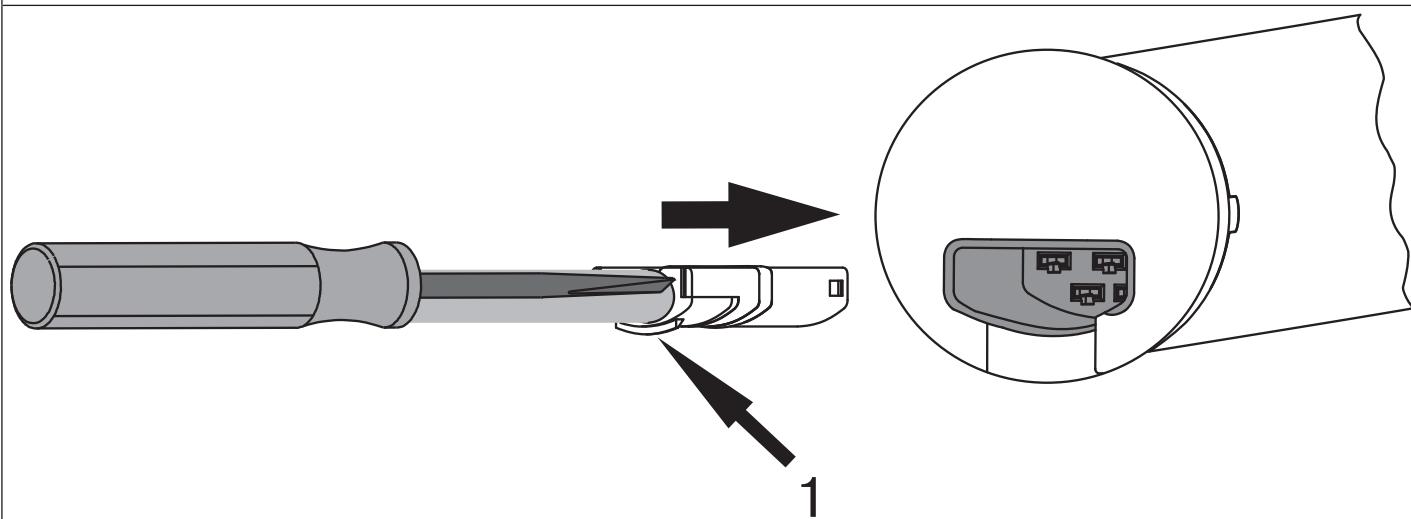

1 = ergot

Démontage du câble de connexion enfichable pour moteurs tubulaires Ø45 / Ø58



Prudence

Coupez l'alimentation électrique avant de démonter le câble de connexion.

Insérez un tournevis plat adapté au centre jusqu'en butée dans l'orifice de l'étrier enfichable, de manière à ce que ce dernier libère l'ergot du connecteur.

À présent, vous pouvez extraire simultanément le câble de connexion et le tournevis plat.

Ø45 / Ø58

C+plug

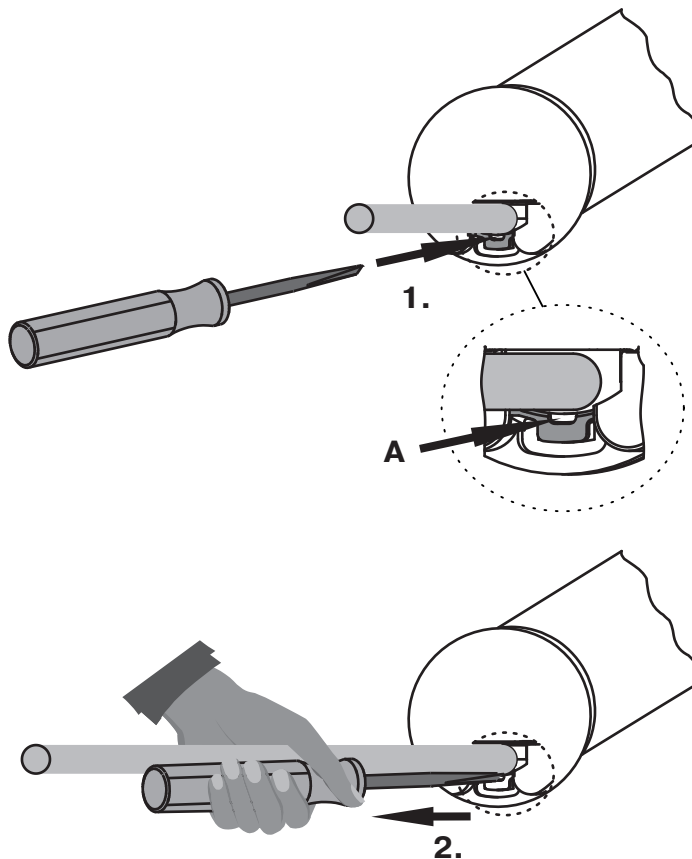

A = Étrier enfichable



BECKER

Montage

Montage du moteur

Attention

Pour la mise du moteur dans l'axe, utilisez exclusivement les composants figurant dans le catalogue d'accessoires mécaniques en vigueur du fabricant du moteur.

L'installateur doit s'assurer au préalable que la maçonnerie ou le système à motoriser sont suffisamment solides (couple du moteur plus poids du tablier/de la toile).



Prudence

Les raccordements électriques ne doivent être effectués que par un électricien spécialisé. Coupez et sécurisez l'alimentation électrique avant le montage. Veuillez remettre les informations de raccordement ci-jointes à l'électricien chargé des travaux.

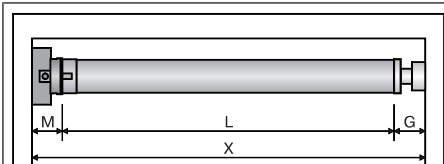

Déterminez l'encombrement latéral (M) en mesurant la tête du moteur et le support mural. Pour obtenir la longueur (L) de l'axe, soustrayez l'encombrement latéral (M) et l'embout (G) à la dimension intérieure du coffre (X) : $L=X-M-G$.

L'encombrement latéral (M) peut varier suivant la combinaison moteur-support mural.

Fixez ensuite le support mural et l'embout. Veillez à ce que l'axe forme un angle droit avec le mur et à ce que le système monté offre un jeu axial suffisant.

Démontage du tenon

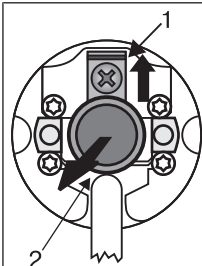

Le tenon (2) s'enclenche automatiquement lors de son insertion. Pour démonter le tenon (2), poussez la plaque de sécurité (1) vers le haut et retirez le tenon (2).

Montage de la roue avec dispositif de blocage

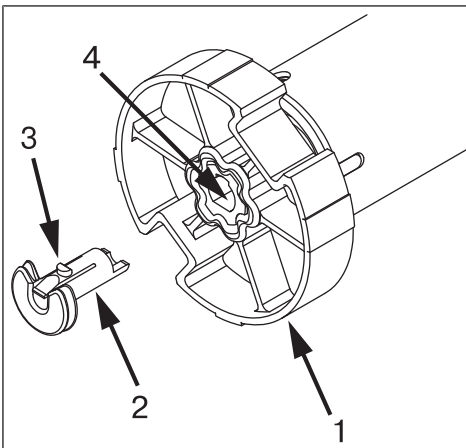

Posez la roue (1) sur le tube de sortie du moteur tubulaire. La position d'insertion du dispositif de blocage de la roue (2) est imposée par sa forme. Veillez à ce que l'ergot (3) soit correctement enclenché quand vous introduisez le dispositif de blocage de la roue (2) dans le perçage (4). Un clic doit être perceptible. Tirez sur la roue (1) pour vous assurer que le dispositif de blocage est correctement fixé.

Montage de la roue avec raccord vissé

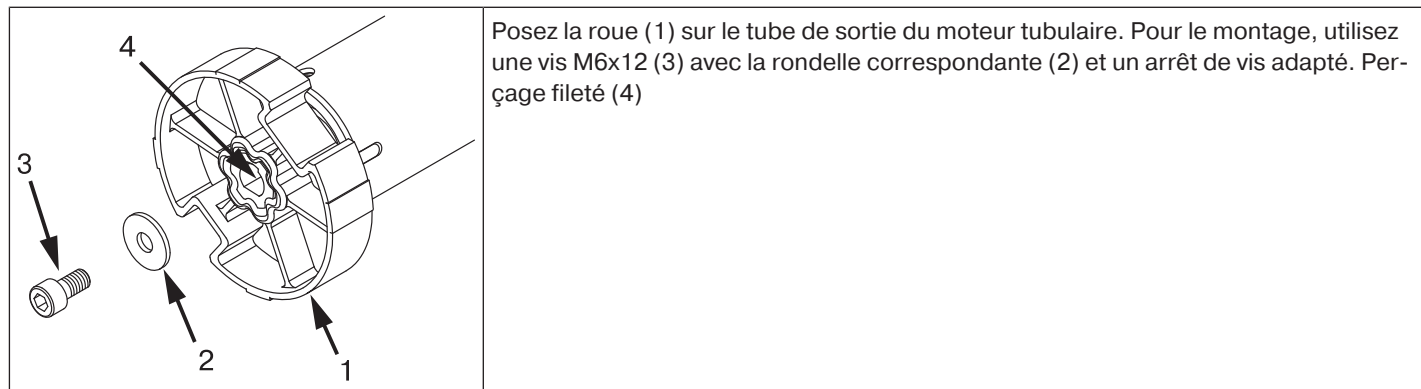

Sécurisation du moteur contre tout désaxement

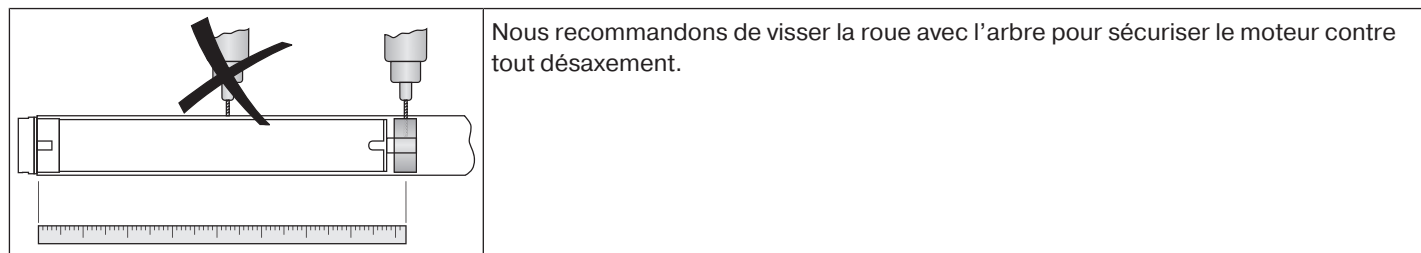

Attention

Lors du perçage de l'arbre d'enroulement, veillez à ne jamais percer dans la zone du moteur tubulaire !

Raccordement de la roue avec l'axe Ø45 + Ø58

Dimension du moteur [mm]	Ø de l'axe [mm]	Couple maxi. [Nm]	Vis de fixation pour roues (4 unités)
Ø 45	Roue en plastique 50 - 70 mm	25	Vis à tôle Ø 4,8 x 9,5 mm
Ø 45	Roue en plastique 50 - 85 mm pour la détection d'obstacles	40	Vis à tôle Ø 4,8 x 9,5 mm
Ø 45	Roue coulée sous pression 50 - 85 mm	50	Vis à tôle Ø 4,8 x 9,5 mm
Ø 58	Roue en aluminium 85 - 133 mm	120	Vis à tête conique M8 x 16 mm
Ø 58	Roue coulée sous pression 63 - 120 mm	120	Vis à tôle Ø 6,3 x 13 mm

Nous recommandons de visser également l'embout sur l'axe.

Attention

Ne cognez jamais sur le moteur tubulaire et veillez à ne pas le laisser tomber lors de son introduction dans l'axe !



Montage du moteur dans l'axe

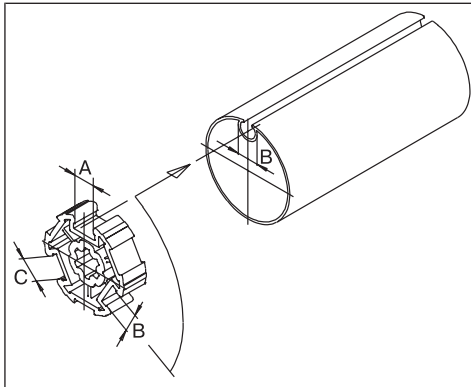

Axes à profil :

Avec certaines roues, il est possible de compenser les tolérances de largeur de la rainure de plusieurs axes en tournant la roue pour l'amener dans une autre rainure. Ces rainures ont des dimensions différentes et permettent un montage bien ajusté du moteur.

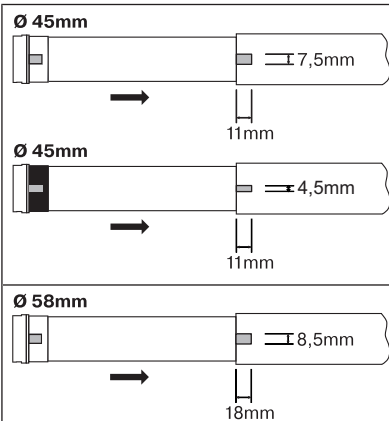

Axes ronds :

Retirez d'abord le tube côté moteur pour pouvoir insérer la came de la couronne dans l'axe. La came de la couronne ne doit pas avoir de jeu par rapport à l'axe.

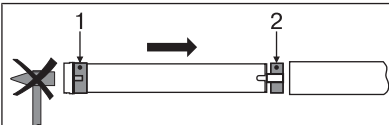

Montez le moteur tubulaire avec la bague correspondante (1) et la roue (2). Si la bague dispose de plusieurs rainures, choisissez la rainure parfaitement appropriée et faites glisser la bague (1) sur la couronne.

Insérez ensuite le moteur tubulaire dans l'axe, avec la bague (1) et la roue (2) pré-montées. Veillez à ce que la bague et la roue soient correctement logées dans l'axe.

Accrochez l'unité montée (axe, moteur tubulaire et embout) dans le coffre et sécurisez le moteur en tenant compte du type de fixation du support mural (avec goupille ou fixation à ressort).

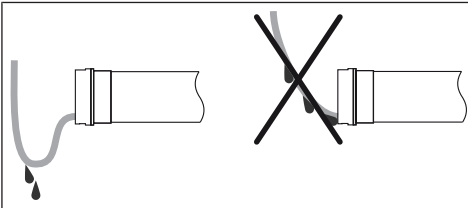

Pose du câble de connexion

Posez et fixez le câble de connexion au moteur tubulaire en montant. Le câble de connexion et, le cas échéant, l'antenne ne doivent pas empiéter sur la zone d'enroulement. Recouvrez les arêtes vives.

Réglage des positions de fin de course avec les interrupteurs

Réglage des positions de fin de course

Il existe 2 possibilités de réglage des positions de fin de course :

- Du point sorti au point rentré sans butée
- Du point sorti à la butée rentrée

La position de fin de course est enregistrée lorsque le moteur tubulaire se coupe automatiquement à la position désirée lors du réglage des positions de fin de course et que la position a été atteinte 3 fois.



Si le moteur tubulaire venait à arrêter sa course trop tôt lors de la descente/montée en raison d'un obstacle, il est possible de dégager cet obstacle en faisant marcher le moteur dans le sens de la descente/montée, de l'éliminer et de programmer la position de fin de course souhaitée en procédant à un nouveau mouvement de montée/descente.

Attention

Le câble avec inverseur n'est pas conçu pour une utilisation prolongée, mais uniquement pour la mise en service !

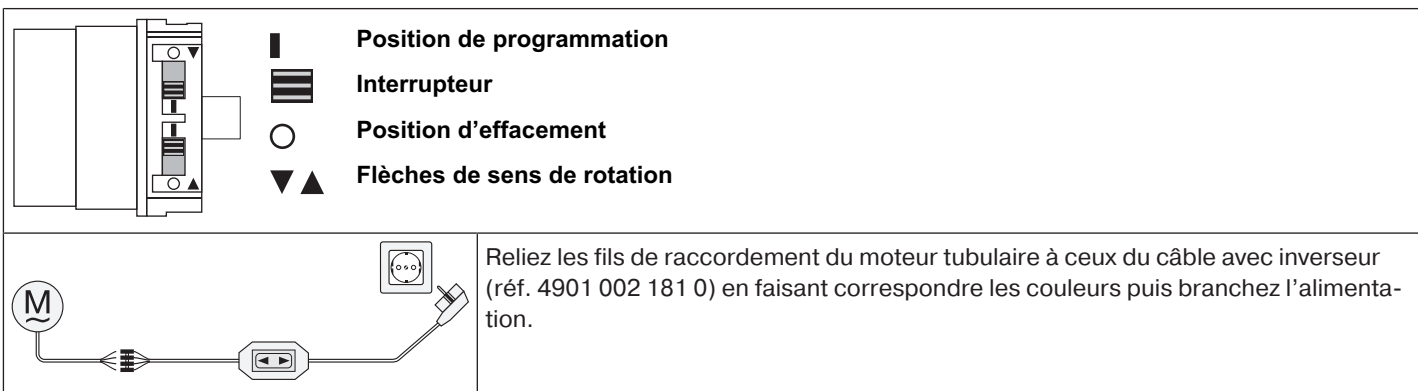





Du point sorti au point rentré sans butée

i Ce réglage des positions de fin de course ne permet pas de compenser la longueur du tablier/de la toile.

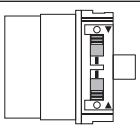
	<p>Poussez les deux interrupteurs dans la position d'effacement.</p>
	<p>Émettez un bref ordre de déplacement.</p>
	<p>Déplacez le volet/store dans la position de fin de course de descente souhaitée.</p>
	<p>Poussez l'interrupteur du sens de rotation de descente de la position d'effacement à la position de programmation.</p>
	<p>Déplacez ensuite le volet/store dans la position de fin de course de montée souhaitée.</p>
	<p>Poussez maintenant l'interrupteur du sens de rotation de montée de la position d'effacement à la position de programmation.</p> <ul style="list-style-type: none"> ▶ Les positions de fin de course sont programmées.

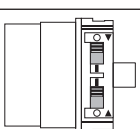

Du point sorti à la butée rentrée

	Poussez les deux interrupteurs dans la position d'effacement .
	Émettez un bref ordre de déplacement.
	Déplacez le volet/store dans la position de fin de course de descente souhaitée.
	Poussez l'interrupteur du sens de rotation de descente de la position d'effacement à la position de programmation.
	Remontez ensuite le volet/store contre la butée supérieure permanente, jusqu'à ce que le moteur tubulaire se coupe automatiquement. <ul style="list-style-type: none">► Les positions de fin de course sont programmées.

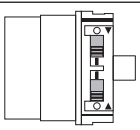

Effacement des positions de fin de course avec les interrupteurs

Effacement des positions de fin de course individuellement

i Il est seulement possible d'effacer une position de fin de course individuelle que si le réglage du point sorti au point rentré sans butée a été programmé avec les interrupteurs.

	Poussez l'interrupteur de la fin de course correspondante de la position de programmation à la position d'effacement.
	Émettez un bref ordre de déplacement. <ul style="list-style-type: none">► La position de fin de course est effacée.

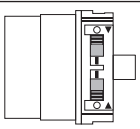
Effacement des deux positions de fin de course

	Poussez les deux interrupteurs de la position de programmation à la position d'effacement.
	Émettez un bref ordre de déplacement. <ul style="list-style-type: none">► Les deux positions de fin de course sont effacées.

Réglage des positions de fin de course avec le kit de réglage

Réglage des positions de fin de course

Il existe **2** possibilités de réglage des positions de fin de course :

- Du point sorti au point rentré sans butée
- Du point sorti à la butée rentrée

La position de fin de course est enregistrée lorsque le moteur tubulaire se coupe **automatiquement** à la position désirée lors du réglage des positions de fin de course et que la position a été atteinte 3 fois.

i Si le moteur tubulaire venait à arrêter sa course trop tôt lors de la descente/montée en raison d'un obstacle, il est possible de dégager cet obstacle en faisant marcher le moteur dans le sens de la descente/montée, de l'éliminer et de programmer la position de fin de course souhaitée en procédant à un nouveau mouvement de montée/descente.

Attention

Le kit de réglage n'est pas conçu pour une utilisation prolongée, mais uniquement pour la mise en service.

	<ul style="list-style-type: none"> Position de programmation Interrupteur Position d'effacement Flèches de sens de rotation 	<p>Touche de programmation → ← Touche de déplacement</p>
	<p>Reliez les fils de raccordement du moteur tubulaire à ceux du kit de réglage (réf. 4935 200 011 0) en faisant correspondre les couleurs puis branchez l'alimentation.</p>	





Du point sorti au point rentré sans butée avec le kit de réglage

i Ce réglage des positions de fin de course ne permet pas de compenser la longueur du tablier/de la toile.

	<p>Poussez les deux interrupteurs dans la position de programmation.</p>
	<p>Déplacez le volet/store dans la position de fin de course de descente souhaitée.</p>
	<p>Appuyez sur la touche de programmation du kit de réglage pendant 3 secondes.</p> <ul style="list-style-type: none"> ▸ Le moteur tubulaire confirme le réglage par un bruit de claquement.
	<p>Déplacez ensuite le volet/store dans la position de fin de course de montée souhaitée.</p>
	<p>Appuyez maintenant pendant 3 secondes sur la touche de programmation du kit de réglage.</p> <ul style="list-style-type: none"> ▸ Le moteur tubulaire confirme le réglage par un bruit de claquement. ▸ Les positions de fin de course sont programmées.

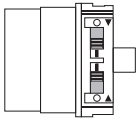

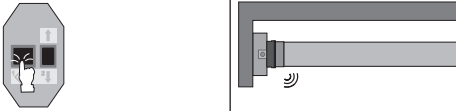



Du point sorti à la butée rentrée avec le kit de réglage

	Poussez les deux interrupteurs dans la position de programmation.
	Déplacez le volet/store dans la position de fin de course de descente souhaitée.
	Appuyez sur la touche de programmation du kit de réglage pendant 3 secondes. <ul style="list-style-type: none">▸ Le moteur tubulaire confirme le réglage par un bruit de claquement.
	Remontez ensuite le volet/store contre la butée supérieure permanente. <ul style="list-style-type: none">▸ Le moteur tubulaire s'arrête automatiquement.▸ Les positions de fin de course sont programmées.



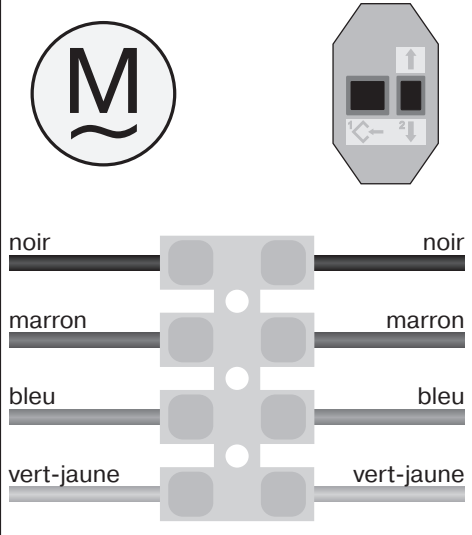
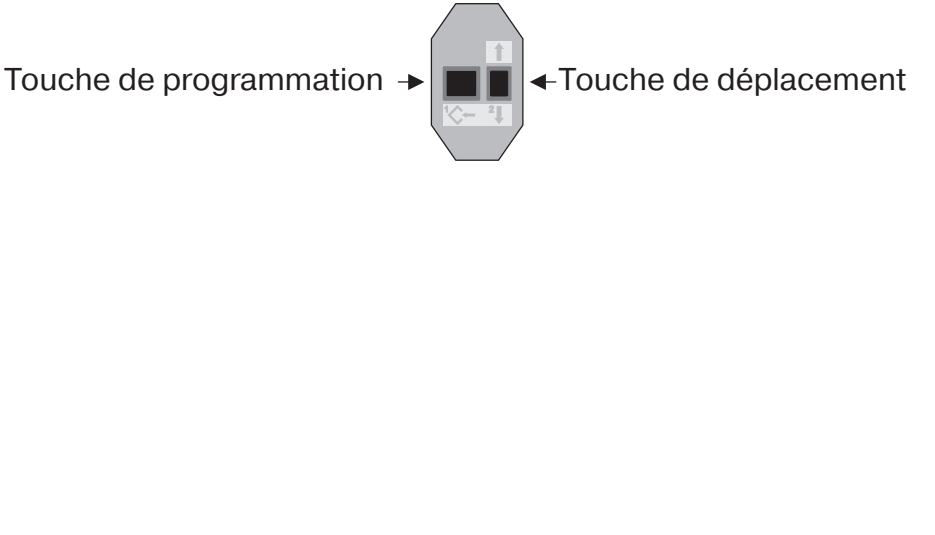

Effacement des positions de fin de course avec le kit de réglage

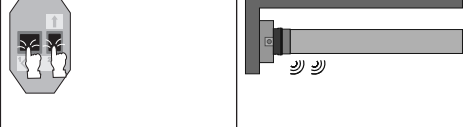
i Reliez les fils du moteur tubulaire à ceux du kit de programmation en faisant correspondre les couleurs puis branchez l'alimentation.
 Avant de commencer la séquence d'effacement, faites une pause de 1 seconde après le dernier ordre de déplacement. Faites également une pause de 1 seconde entre les différentes étapes de la séquence d'effacement.

Effacement d'une position de fin de course lorsque 2 positions de fin de course sont programmées

 <p>noir noir</p> <p>marron marron</p> <p>bleu bleu</p> <p>vert-jaune vert-jaune</p>	 <p>Touche de programmation → ← Touche de déplacement</p>
	<p>Déplacez le volet/le store dans la position de fin de course à effacer.</p>
	<p>Appuyez sur la touche de programmation et maintenez-la enfoncée.</p>
	<p>Appuyez en plus sur la touche de déplacement vers le bas et maintenez cette dernière enfoncée.</p>
	<p>Relâchez maintenant la touche de programmation et maintenez toujours enfoncée la touche de déplacement.</p>
	<p>Appuyez également de nouveau sur la touche de programmation.</p> <ul style="list-style-type: none"> ▶ Le moteur tubulaire confirme la programmation par un bruit de claquement. ▶ La position de fin de course est effacée.

Effacement des deux positions de fin de course

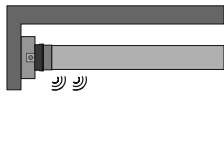
	Déplacez le tablier/la toile entre les positions de fin de course.
	Appuyez sur la touche de programmation et maintenez-la enfoncée.
	Appuyez en plus sur la touche de déplacement vers le bas et maintenez cette dernière enfoncée.
	Relâchez maintenant la touche de programmation et maintenez toujours enfoncée la touche de déplacement.
	 Appuyez également de nouveau sur la touche de programmation. <ul style="list-style-type: none">▸ Le moteur tubulaire confirme la programmation par un bruit de claquement.▸ Les deux positions de fin de course sont effacées.

Remarques à l'attention de l'électricien spécialisé

Les moteurs tubulaires avec fin de course électronique peuvent être montés en parallèle. En l'occurrence, il convient de respecter la charge maximale de contact du dispositif de commutation (minuterie, commande à relais, commutateur, etc.). Pour piloter des moteurs avec fin de course électronique, utilisez uniquement des éléments de commutation (minuteriers) qui ne se procurent **pas** le potentiel neutre via le moteur. Les sorties de l'élément de commutation doivent être sans potentiel en position de repos.

Pour commander la montée et la descente, utilisez le conducteur extérieur L1. Ne raccordez pas directement d'autres appareils ou consommateurs (lampes, relais, etc.) sur les câbles de connexion des moteurs. Pour ce faire, les moteurs et les autres appareils doivent être découplés via des commandes à relais.

Lors de l'installation du moteur, prévoyez un système de coupure du réseau sur tous les pôles avec une largeur d'ouverture de contact d'au moins 3 mm par pôle (EN 60335).

Attention

N'utilisez que des éléments de commutation verrouillés mécaniquement ou électriquement avec une position zéro marquée ! Ceci est valable également pour les moteurs avec fin de course électronique ou mécanique utilisés dans une installation. Le temps de commutation en cas de changement de direction doit être de 0,5 s au minimum. Le commutateur et la commande ne doivent pas exécuter d'ordres simultanés de MONTÉE et de DESCENTE. Protégez de l'humidité les connexions électriques.

Veillez vérifier que le câblage soit fait correctement pour que les directions MONTÉE-DESCENTE correspondent respectivement à l'ouverture et à la fermeture.

Si le moteur est utilisé avec des appareils qui contiennent des sources de perturbation, l'électricien doit veiller à un dépannage adéquat des appareils concernés.

Élimination

Ce produit se compose de plusieurs matériaux qui doivent être éliminés de manière conforme. Informez-vous sur les directives en vigueur dans votre pays concernant les systèmes de recyclage et d'élimination qui s'appliquent à ce produit.

L'emballage doit être éliminé de manière conforme.

Maintenance

Ces moteurs sont sans entretien.

Caractéristiques techniques Ø45

Type	R8/17C PS	R12/17C PS(+)	R20/17C PS(+)	R30/17C PS(+)	R40/17C PS(+)	R50/11C PS(+)
Couple nominal [Nm]	8	12	20	30	37	50
Vitesse de sortie [tr/min]	17	17	17	17	17	11
Plage des commutateurs de fin de course	64 tours					
Tension de raccordement	230 V CA / 50 Hz					
Puissance connectée [W]	100	110	160	205	230	240
Consommation de courant nominale [A]	0,45	0,50	0,75	0,90	1,18	1,10
Mode opératoire	S2 4 min.					
Type de protection	IP 44					
Diamètre minimal de l'axe [mm]	47					
Niveau de pression acoustique d'émission [dB(A)]	≤ 70					

Caractéristiques techniques Ø58

Type	L44/14C PS(+)	L50/17C PS(+)	L60/11C PS(+)	L60/17C PS(+)*
Couple nominal [Nm]	44	50	60	60
Vitesse de sortie [tr/min]	14	17	11	17
Plage des commutateurs de fin de course	64 tours			
Tension de raccordement	230 V CA / 50 Hz			
Puissance connectée [W]	255	315	265	380
Consommation de courant nominale [A]	1,20	1,40	1,20	1,75
Mode opératoire	S2 4 min.			
Type de protection	IP 44			
Diamètre minimal de l'axe [mm]	60			
Niveau de pression acoustique d'émission [dB(A)]	≤ 70			



Type	L70/17C PS(+)	L80/11C PS(+)	L80/17C PS(+)*	L120/11C PS(+)
Couple nominal [Nm]	70	80	80	120
Vitesse de sortie [tr/min]	17	11	17	11
Plage des commutateurs de fin de course	64 tours			
Tension de raccordement	230 V CA / 50 Hz			
Puissance connectée [W]	430	310	470	435
Consommation de courant nominale [A]	1,90	1,40	2,10	1,90
Mode opératoire	S2 4 min.			
Type de protection	IP 44			
Diamètre minimal de l'axe [mm]	60			
Niveau de pression acoustique d'émission [dB(A)]	≤ 70			

*) Ce moteur tubulaire n'est pas encore disponible actuellement.

Que faire si...

Dérangement	Cause	Comment y remédier
Le moteur tubulaire dépasse la position de fin de course ou n'atteint pas la position de fin de course réglée.	Branchement électrique court-circuité en raison de l'humidité.	Réparez l'installation électrique, réglez de nouveau les positions de fin de course.
	Des appareils externes sont branchés sur les câbles de connexion du moteur tubulaire.	Contrôlez l'installation électrique, supprimez les appareils externes, réglez de nouveau les positions de fin de course.
	Les connexions L1 et N ont été inversées sur un câble de grande longueur.	Inversez L1 et N (N = bl, L1 = no/bn), réglez de nouveau les positions de fin de course.
	Les butées sont cassées ou bien une ou plusieurs attaches sont cassées.	Réparez l'installation ; effectuez une remise à zéro du moteur tubulaire puis réglez de nouveau les positions de fin de course.
Le moteur tubulaire ne remonte pas après le réglage de la position de fin de course déployée.	Le moteur tubulaire a été descendu par erreur et ne s'est pas coupé automatiquement. Les deux positions de fin de course sont désormais réglées dans le moteur tubulaire.	Effacez les positions de fin de course, réglez de nouveau la position de fin de course extérieure et remontez directement le volet/store.
Le moteur tubulaire s'arrête au hasard, la poursuite de la course dans la même direction n'est pas possible.	Le moteur tubulaire est trop fortement sollicité.	Utilisez un moteur tubulaire plus puissant.
	La protection solaire est bloquée, le frottement est trop fort.	Rendre la protection solaire facile à manœuvrer.
	Montage d'un moteur tubulaire déjà installé	Effacez les fins de course puis réglez-les de nouveau.

Dérangement	Cause	Comment y remédier
Le moteur tubulaire ne tourne pas dans la direction donnée.	Le moteur tubulaire est en surchauffe.	Après quelques minutes, le moteur tubulaire est de nouveau opérationnel.
	Le moteur tubulaire est défectueux (ne tourne pas même après une durée d'immobilisation prolongée).	Remplacez le moteur tubulaire, effectuez une remise à zéro à l'aide de la touche de programmation. Dans ce cas, aucun bruit de claquement n'est perceptible (programme de secours). Pour le démontage, le moteur tubulaire peut être remonté et descendu au moyen du kit de réglage.
	Le moteur tubulaire s'est arrêté lors de la dernière course dans la même direction à cause d'un obstacle.	Débloquez l'obstacle, éliminez-le et mettez le tablier/la toile en marche dans la direction désirée.
	Branchement électrique défectueux.	Contrôlez le branchement électrique.
Le moteur tubulaire tourne toujours 5 secondes seulement.	Le moteur tubulaire est en mode d'erreur.	Réglez de nouveau les positions de fin de course ou remplacez le moteur tubulaire.
Le réglage des positions de fin de course via le kit de réglage ne fonctionne pas correctement.	Les positions de fin de course ont été réglées auparavant avec les interrupteurs.	Poussez les deux interrupteurs dans la position d'effacement. Émettez un bref ordre de déplacement. Poussez simultanément les deux interrupteurs dans la position de programmation. Réglez de nouveau les positions de fin de course avec le kit de réglage.
Le réglage des positions de fin de course via l'interrupteur ne fonctionne pas correctement.	Les positions de fin de course ont été atteintes plus de 16 fois.	Poussez les deux interrupteurs dans la position d'effacement. Émettez un bref ordre de déplacement. Réglez de nouveau les positions de fin de course.
Le moteur tubulaire se coupe automatiquement avant la programmation de la 1ère position de fin de course désirée (position de fin de course de descente).	Le moteur tubulaire a reconnu une augmentation du couple.	<ol style="list-style-type: none"> Par libération et dépassement de cette position. Par actionnement de la touche de remise à zéro dans cette position.



Exemple de raccordement

i L'affectation des fils noir et marron au sens de déplacement dépend du montage du moteur (à gauche ou à droite).

Commande d'un/de plusieurs moteur(s) avec un commutateur/interrupteur

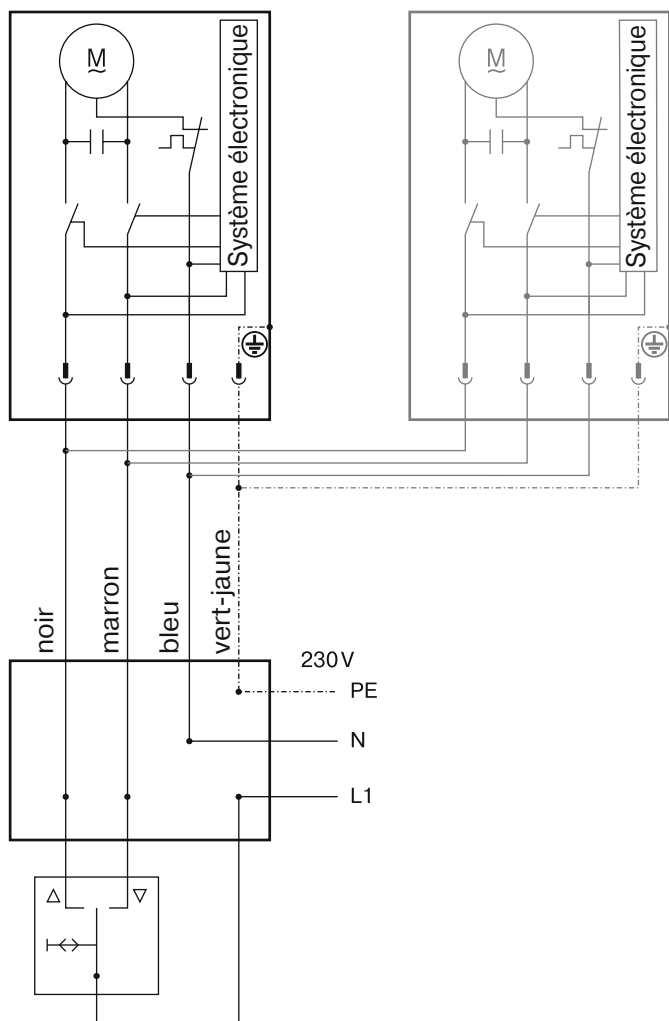

Déclaration de conformité

BECKER-ANTRIEBE GMBH
Friedrich-Ebert-Str. 2-4
35764 Sinn, Allemagne



BECKER

- Original -

Déclaration de conformité UE

Document n°/ Mois . Année : **K001/05.16**

Par la présente, nous certifions que la série de produits ci-après

Désignation du produit : **Moteur tubulaire**

Désignation des types : **R4/17.., R8/17.., R12/17.., R15/17.., R20/17.., R25/17.., R30/17.., R40/17.., R50/11.., R40/17.. (37 Nm), R7/17.., P9/16.., P5/30.., P5/20.., P13/9.., P5/16.., P4/16.., P3/30.., L44/14.., L50/11.., L50/17.., L60/11.., L60/17.., L70/17.., L80/11.., L80/17.., L100/11.., L120/11..**

Version : **C, M, HK, R, S, F, P, E, O, SMI, A0...Z9, mute, +**

Numéros de série : **à partir de 161800001**

est conforme aux dispositions pertinentes des directives suivantes :

Directive 2006/42/CE (MD)

Directive 2014/30/UE (EMC)

Directive 2011/65/UE (RoHS)

En outre, les objectifs de sécurité prévus par la **directive basse tension 2014/35/UE** ont été respectés conformément à l'annexe I, point 1.5.1 de la directive 2006/42/CE.

Normes appliquées :

EN 60335-1:2014

EN 60335-2-97:2015

EN 61000-6-1:2007

EN 61000-6-3:2011

EN 14202:2004

Responsable de la constitution du dossier technique :

Becker-Antriebe GmbH, Friedrich-Ebert-Str. 2-4, 35764 Sinn, Allemagne

Déclaration de conformité établie à :

Sinn, 29.04.2016

Lieu, date

Dipl.-Ing. Dieter Fuchs, Direction

La présente déclaration atteste de la conformité avec les directives mentionnées, mais ne constitue pas une garantie de caractéristiques.

Les consignes de sécurité contenues dans la documentation technique jointe au produit doivent impérativement être observées.



BECKER



